



Caldaie murali a gas a condensazione
ideali per la sostituzione di caldaie convenzionali

Ideale per la sostituzione di caldaie convenzionali



La nuova gamma a condensazione Prime si articola in due modelli, 24 e 28 kW per riscaldamento e produzione istantanea acqua calda sanitaria. Prime è stata progettata rispettando i requisiti delle Direttive Ecodesign e Labelling.

La direttiva sull'etichettatura (2010/30/UE) richiede di etichettare i prodotti secondo una scala energetica decrescente che va dalla A++ alla G a partire dal 26/09/2015 e dalla A+++ alla D dal 26/09/2019.

L'etichetta nasce per consentire al consumatore finale, fornendo dati veri e comparabili, di fare scelte consapevoli indirizzandosi su prodotti ad alta efficienza.

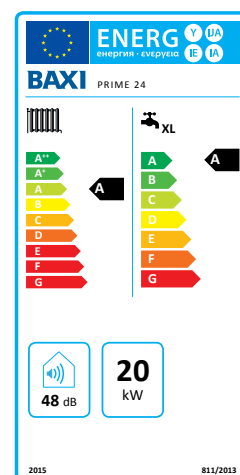

PRIME		Potenza MAX in riscaldamento		Potenza MAX in sanitario		Profilo di carico
24	riscaldamento e produzione istantanea ACS	20 kW	■■■■ A	24 kW	■■ A	XL
28	riscaldamento e produzione istantanea ACS	24 kW	■■■■ A	28 kW	■■ A	XL

Tutto sotto controllo

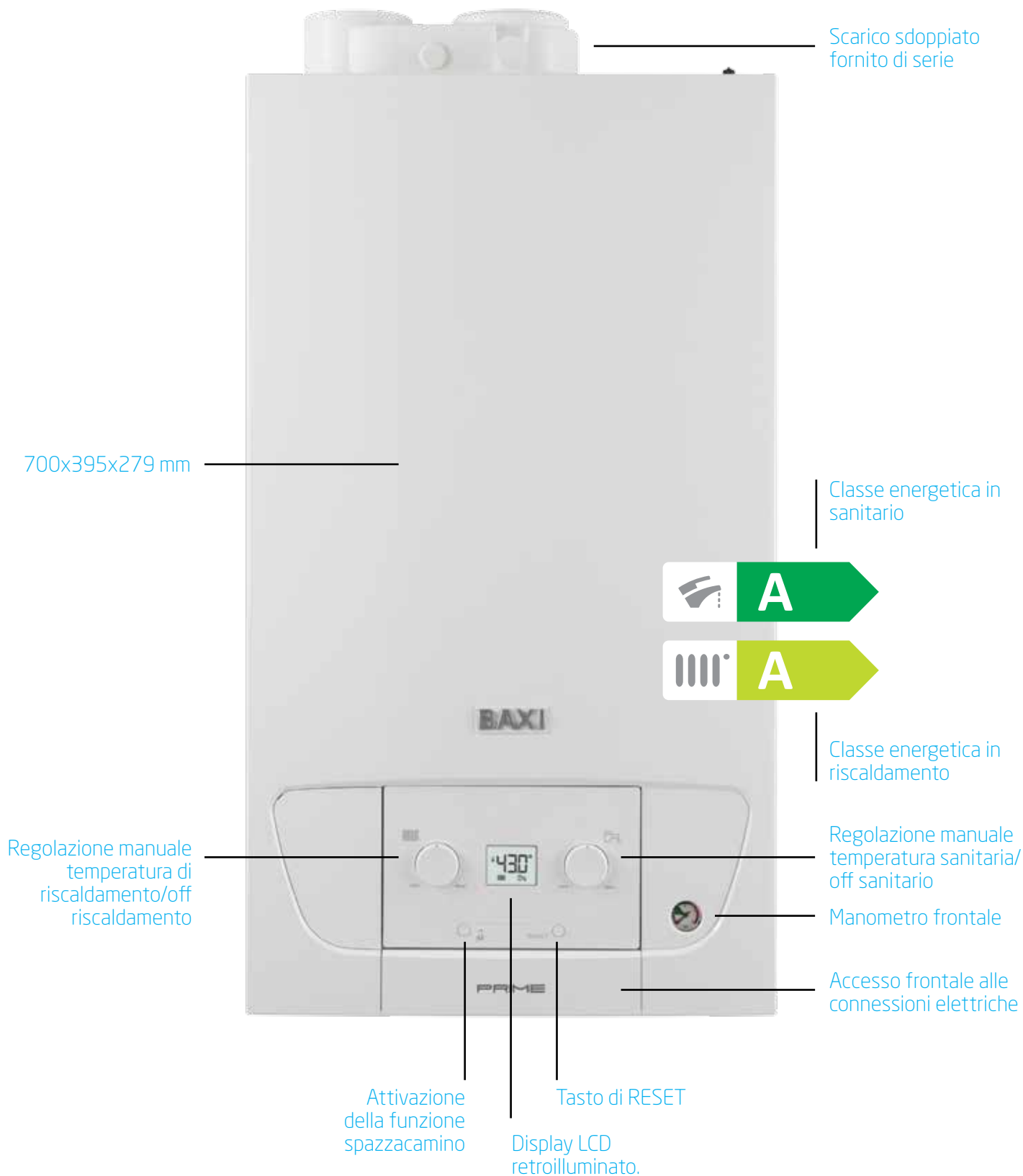

I vantaggi della nuova Prime

Facile da installare

Le dimensioni ultracompatte **700x395x279 mm** e il peso di appena **26 kg** riducono il tempo di installazione.

La nuova Prime presenta gli **stessi interassi degli attacchi idraulici delle caldaie convenzionali BAXI** da sostituire.

Anche l'**accesso frontale alla connessione elettrica** permette di accelerare i tempi di collegamento.



La staffa di fissaggio fornita di serie e gli agganci in vista facilitano il montaggio a parete.

Minor consumo di energia

Grazie alla tecnologia a condensazione, alla pompa ad alta efficienza e alla serie di termostati ambiente modulanti disponibili come accessorio.



La nuova normativa 7129-3:2015 prescrive la possibilità di realizzare canne fumarie collettive in pressione positiva soltanto per apparecchi a condensazione di tipo C.

E' possibile collegare ad una canna collettiva in pressione positiva esclusivamente **apparecchi dichiarati idonei dal fabbricante** per tale applicazione e dotati di dispositivo di non ritorno (clapet), atto ad impedire ai prodotti della combustione di defluire attraverso apparecchi collegati e momentaneamente spenti; la valvola di non ritorno fumi è parte integrante dell'apparecchio.



Clapet (valvola di non ritorno fumi)

Incluso nel condotto a valle del ventilatore del gruppo aria-gas

Allacciamento a canne fumarie collettive in pressione

Grazie alla **valvola di non ritorno fumi (clapet) integrata**, Prime è predisposta per l'allacciamento a canne fumarie collettive in pressione.

Condotti fumari flessibili Ø50 mm

Possibilità di risanamento canne fumarie **con tubo flessibile di scarico Ø50 mm** (fino a 40m di scarico).

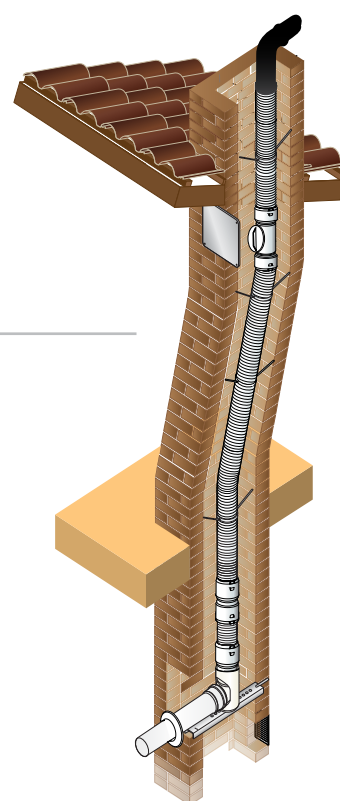

Flessibilità nella sostituzione

Facile sostituzione di vecchie caldaie standard, grazie allo scarico fumi centrale e allo scarico separato orientabile fornito di serie.

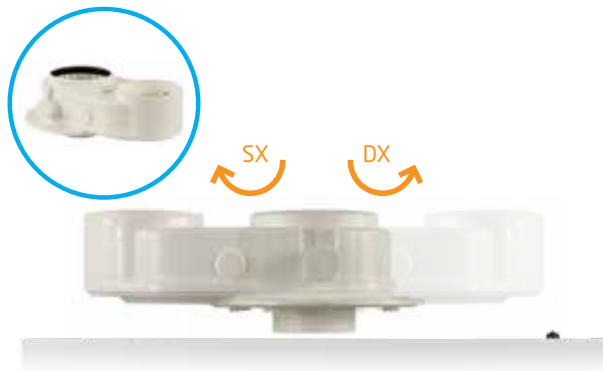

Per facilitare la sostituzione in installazioni dove lo spazio è limitato (scarico fumi parte posteriore caldaia), è disponibile il nuovo accessorio curva 90° coassiale ribassata.



Lo scarico coassiale Ø 60/100 è disponibile come accessorio abbinabile a prolunga tubo e a curva 90° diametro 60/100 (orientabile a 360°).



Il kit chiusura inferiore, permette alla caldaia di adattarsi a qualsiasi ambiente, riducendo l'impatto visivo e inserendosi in tutti i contesti installativi di sostituzione.



Il telaio distanziale permette di allontanare la caldaia dal muro di 40 mm consentendo il passaggio delle tubazioni nella parte posteriore dello schienale. Questo accessorio facilita la sostituzione della caldaia eliminando i lavori di muratura.

Nuovo gruppo di combustione

La nuova Prime combina le performance dello scambiatore in acciaio inossidabile con i vantaggi di un bruciatore di nuova generazione integrato con una innovativa porta fredda di chiusura.

Scambiatore
in acciaio
inossidabile

Bruciatore
e porta fredda

Nuovo sifone
scarico condensa:
facile accesso
e rimozione per
eventuale pulizia

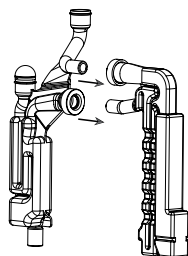

Vaso espansione
con valvola
di ricarica
accessibile
esternamente

Gruppo aria-gas
(ventilatore+elettronica)

Pompa ad alta
efficienza



Il nuovo bruciatore cilindrico assicura maggiore comfort termico e acustico, e una ridotta emissione di NOx e CO grazie alla maggiore stabilità di fiamma.

La nuova porta fredda riduce del 75% le perdite con temperatura superficiale inferiore ai 20°C, garantendo significativi risparmi in stand-by e durante il funzionamento, velocizzando la manutenzione, in quanto non serve aspettare che si raffreddi.



Prime

- Facile utilizzo grazie al pannello di controllo dotato di manopole e display LCD retroilluminato
- Facile installazione grazie alle dimensioni ultracompatte (700x395x279mm - incluse manopole) e al peso contenuto (26 kg)
- Facile sostituzione di caldaie convenzionali grazie allo scarico fumi centrale
- Campo di modulazione 1:5 maggiore efficienza e silenziosità
- Pompa di circolazione ad alta efficienza
- Predisposizione per abbinamento con il sistema solare integrato Baxi
- Scarico sdoppiato Ø 80 di serie
- Allacciamento a tubo di scarico Ø 50 mm rigido e flessibile: soluzioni per risanamento canne fumarie, lunghezza 40 metri
- Allacciamento a canne fumarie collettive in pressione
- Caldaie funzionanti a metano trasformabili a GPL e ad aria propanata mediante apposita regolazione (kit di trasformazione non necessario)

Sistema idraulico

- Valvola deviatrice a tre vie elettrica
- Brucciore a premiscelazione in acciaio inox
- Scambiatore acqua/fumi in acciaio inox
- Scambiatore sanitario in acciaio inox
- Ventilatore modulante a variazione elettronica di velocità
- By-pass automatico
- Pompa di circolazione ad alta efficienza
- Sistema antibloccaggio pompa e valvola a tre vie che interviene ogni 24 ore
- Valvola di sicurezza circuito riscaldamento a 3 bar
- Vaso espansione da 7 litri

Sistema di termoregolazione

- Predisposizione per il collegamento ad un impianto a zone
- Abbinamento a termostato/cronotermostato modulante

Sistema di controllo

- Termostato di sicurezza contro le sovratemperature dello scambiatore acqua/fumi
- Pressostato idraulico che blocca il gas in caso di mancanza d'acqua
- Sonda NTC di sicurezza contro le sovratemperature dei fumi
- Controllo temperature mediante sonde NTC
- Dispositivo antigelo totale
- Termometro elettronico
- Manometro circuito riscaldamento

PRIME	Riscaldamento e produzione ACS		
	24 GA	28 GA	
Portata termica nominale sanitario	kW	24,7	28,9
Portata termica nominale riscaldamento	kW	20,6	24,7
Potenza termica ridotta	kW	4,9	4,9
Potenza termica nominale sanitario	kW	24	28
Potenza termica nominale riscaldamento 80/60 °C <i>P_{nom}</i>	kW	20	24
Potenza termica utile a potenza term. nom. e regime ad alta temp.* <i>P₄</i>	kW	20	24
Potenza termica utile al 30% pot. term. nom. e regime a bassa temp.** <i>P₁</i>	kW	6,7	8
Profilo di carico		XL	XL
Classe di efficienza energetica stagionale del riscaldamento d'ambiente		A	A
Classe di efficienza energetica di riscaldamento dell'acqua		A	A
Efficienza energetica stagionale del riscaldamento d'ambiente <i>η_s</i>	%	93	93
Rendimento utile a potenza term. nom. e regime ad alta temperatura* <i>η₄</i>	%	88,1	88,0
Rendimento utile al 30% potenza term. nom. e regime a bassa temp.** <i>η₁</i>	%	97,8	97,8
Rendimento utile (pci) <i>P_n</i> - temperatura media 70 °C	%	97,8	97,7
Rendimento utile (pci) al 30% - temperatura di ritorno 30 °C	%	108,6	108,5
Rendimento utile (pci) intermedio - temperatura media 70 °C	%	98,5	98,4
Emissioni di ossidi di azoto NOx	mg/kWh	38	40
Temperatura minima di funzionamento	°C	-5	-5
Capacità vaso espansione riscaldamento	l	7	7
Regolazione temperatura acqua circuito riscaldamento	°C	25-80	25-80
Regolazione temperatura acqua sanitaria	°C	35-60	35-60
Portata specifica secondo EN 13203-1	l/min	11,5	13,4
Produzione acqua sanitaria ΔT 25°C ⁽¹⁾	l/min	13,8	16,1
Portata minima acqua sanitaria	l/min	2	2
Pressione minima acqua circuito riscaldamento	bar	0,5	0,5
Pressione minima dinamica circuito sanitario	bar	0,15	0,15
Pressione massima acqua circuito riscaldamento	bar	3	3
Pressione massima acqua circuito sanitario	bar	8	8
Lunghezza massima tubo scarico-aspirazione concentrico Ø 60/100	m	10	10
Lunghezza massima tubo scarico-aspirazione sdoppiato Ø 80	m	80	80
Lunghezza massima tubo scarico-aspirazione sdoppiato Ø 50	m	40	30
Portata massica fumi max	kg/s	0,012	0,014
Portata massica fumi min	kg/s	0,002	0,002
Temperatura fumi max	°C	80	80
Dimensioni (h x l x p)	mm	700x395x279	700x395x279
Peso netto	kg	26	26
Tipo di Gas		Metano/GPL/Aria propanata	
Potenza elettrica	W	84	94
Consumo ausiliario di elettricità a pieno carico <i>elmax</i>	kW	0,028	0,038
Consumo ausiliario di elettricità a carico parziale <i>elmin</i>	kW	0,011	0,011
Consumo ausiliario di elettricità modo stand-by <i>P_{SB}</i>	kW	0,003	0,003
Livello di potenza sonora, all'interno <i>L_{WA}</i>	dB	48	50
Grado di protezione		IPX5D	IPX5D

(1) senza limitatore di portata

* regime ad alta temperatura: temperatura di ritorno all'entrata della caldaia 60 °C e temperatura di mandata all'uscita della caldaia 80 °C

** bassa temperatura: temperatura di ritorno (all'entrata della caldaia) 30 °C

Disegni tecnici dimensionali/grafici

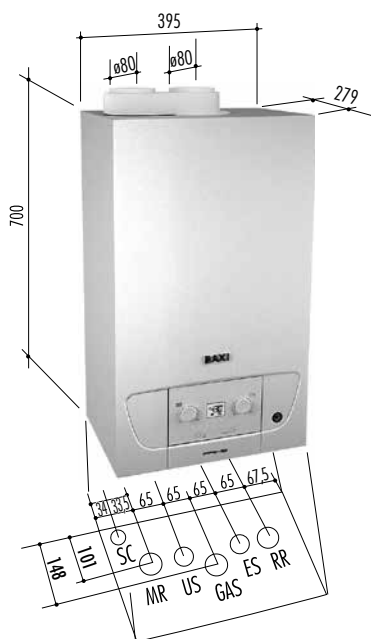

- M.R. Mandata radiatori G 3/4"
- U.S. Uscita sanitario G 1/2"
- GAS Entrata gas G 3/4"
- E.S. Entrata sanitario G 1/2"
- R.R. Ritorno radiatori G 3/4"
- S.C. Scarico condensa innestabile su tubo Ø 22

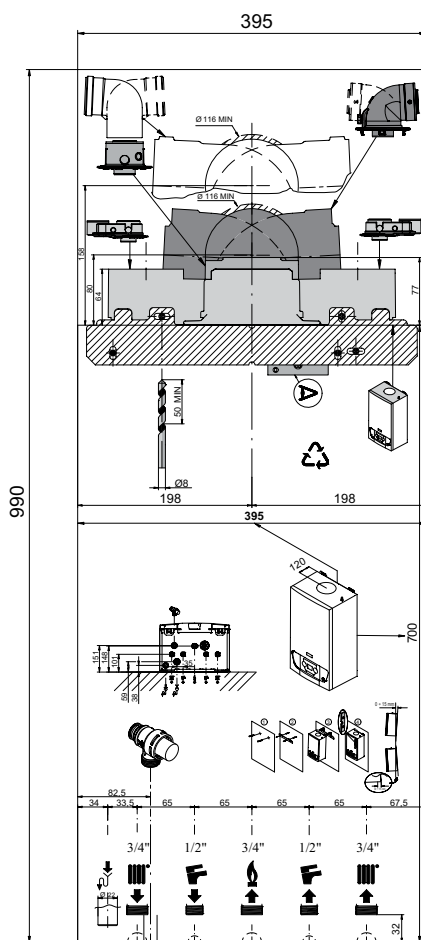
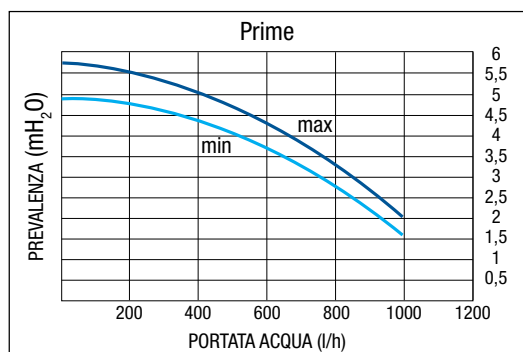

Dima di montaggio caldaia

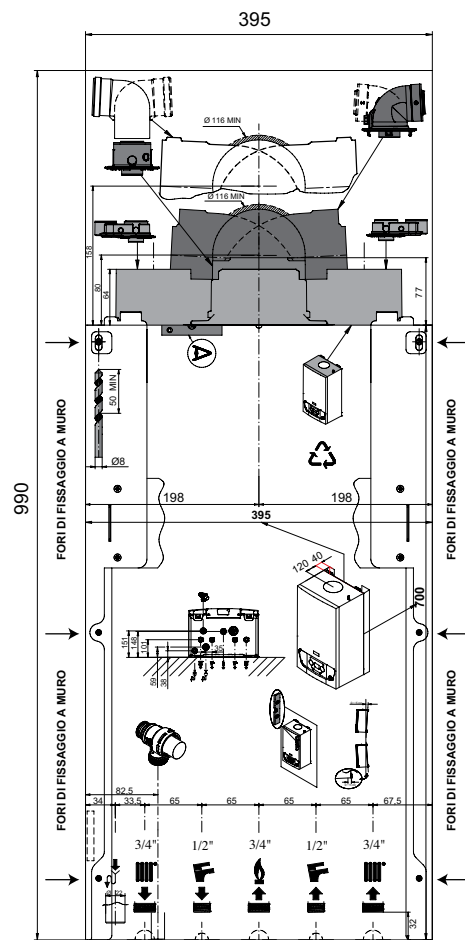

Dima di installazione telaio distanziale 40 mm (4 viti di fissaggio incluse)

Scarico/aspirazione - coassiale

con adattatore e curva 90°

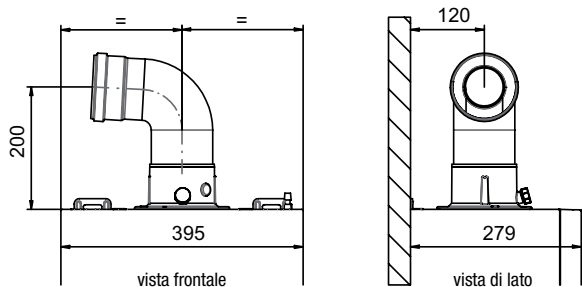

con curva ribassata 90°

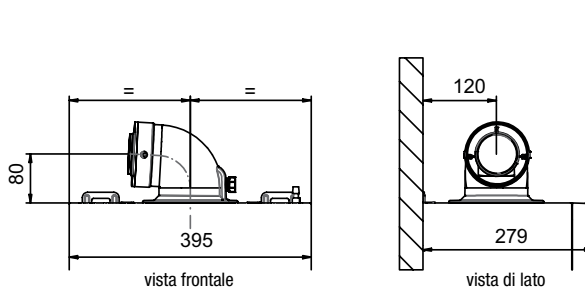

Modelli	Lunghezza max condotti (m)		Riduzione lunghezza per inserimento curva a 90° (m)	Riduzione lunghezza per inserimento curva a 45° (m)
	Ø 60/100	Ø 80/125		
Prime 24 / Prime 28	10	25	1	0,5

Tipologie di scarico/aspirazione - separati

L1 = Condotto di aspirazione / L2 = Condotto di scarico

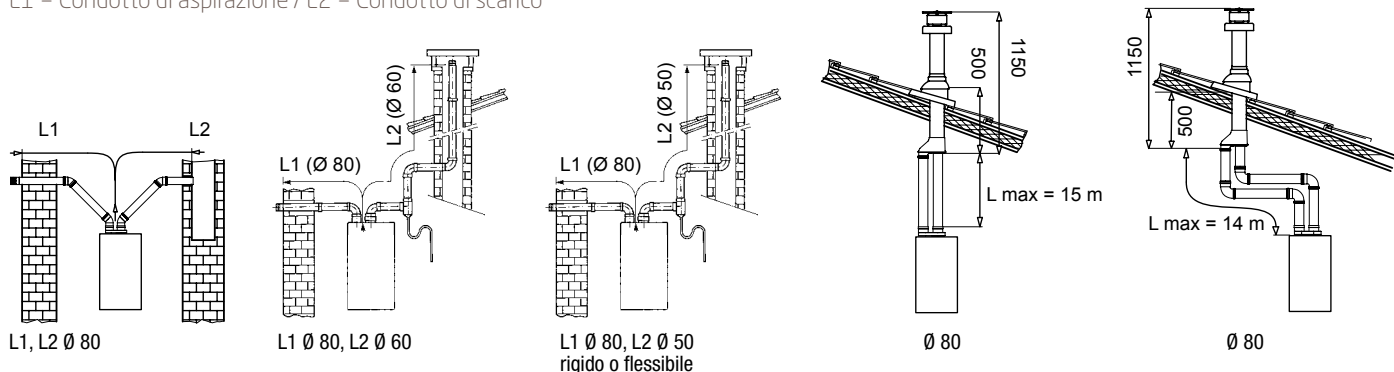

Modelli	SCARICO INTUBATO RIGIDO								
	Lunghezza condotti (m)			Lunghezza condotti (m)			Lunghezza condotti (m)		
	(L1) aspirazione Ø 80/80 mm scarico (L2)			(L1) aspirazione → Ø 80/60 mm scarico (L2)			(L1) aspirazione → Ø 80/50 mm scarico (L2) (vedi note a fondo tabella)		
	L max = L1+L2	L1 max	L2 max = L max-L1 max	L max = L1+L2	L1 max	L2 max = L max-L1 max	L max = L1+L2	L1 max	L2 max
Prime 24	80	15	65	40	10	30	40	10	30
Prime 28	80	15	65	40	10	30	30	10	20

Modelli	SCARICO INTUBATO FLESSIBILE					
	Lunghezza condotti (m)			Lunghezza condotti (m)		
	(L1) aspirazione Ø 80/80 mm scarico (L2)			(L1) aspirazione → Ø 80/50 mm scarico (L2) (vedi note a fondo tabella)		
	L max = L1+L2	L1 max	L2 max = L max-L1 max	L max = L1+L2	L1 max	L2 max
Prime 24	80	15	65	40	10	30
Prime 28	80	15	65	30	10	20

Per i diametri 80 e 60 la misura indicata dei condotti di aspirazione (L1 max) NON può essere superata

Le misure descritte nelle caselle evidenziate in azzurro (Ø 50) NON possono essere superate; la lunghezza massima della tubazione di aspirazione (L1 max) e della tubazione di scarico (L2 max) NON possono essere superate

Modelli	SCARICO INTUBATO RIGIDO					
	→ Ø 80 mm		→ Ø 60 mm		→ Ø 50 mm	
	Riduzione lunghezza per inserimento curva 90° (m)	Riduzione lunghezza per inserimento curva 45° (m)	Riduzione lunghezza per inserimento curva 90° (m)	Riduzione lunghezza per inserimento curva 45° (m)	Riduzione lunghezza per inserimento curva 90° (m)	Riduzione lunghezza per inserimento curva 45° (m)
Prime 24	0,5	0,25	1	0,5	3	1,5
Prime 28	0,5	0,25	1	0,5	3	1,5

Modelli	SCARICO INTUBATO FLESSIBILE			
	→ Ø 80 mm		→ Ø 50 mm	
	Riduzione lunghezza per inserimento curva 90° (m)	Riduzione lunghezza per inserimento curva 45° (m)	Riduzione lunghezza per inserimento curva 90° (m)	Riduzione lunghezza per inserimento curva 45° (m)
Prime 24	0,5	0,25	2	1
Prime 28	0,5	0,25	2	1

I dati sopra riportati sono vincolati all'utilizzo di scarichi forniti da Baxi S.p.A.

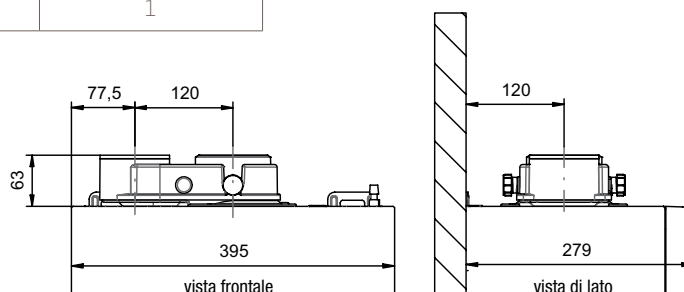

È nata Baxi On the go:
l'app per avere tutta la documentazione Baxi
a portata di mano!



- La nuova app di Baxi per consultare cataloghi e listini anche offline
- Documentazione sempre aggiornata e in formato pdf
- Utilizzabile su tutti gli smartphone e tablet

Baxi On the go è disponibile sia in Google Play Store che App store.





Qualità Ambiente Sicurezza

sono gli obiettivi strategici di Baxi, e le certificazioni ottenute garantiscono l'osservanza delle specifiche regolamentazioni

BAXISPA

36061 BASSANO DEL GRAPPA (VI)
Via Trozzetti, 20
marketing@baxi.it
www.baxi.it

La casa costruttrice non assume responsabilità per eventuali errori o inesattezze nel contenuto di questo prospetto e si riserva il diritto di apportare ai suoi prodotti, in qualunque momento e senza avviso, eventuali modifiche ritenute opportune per qualsiasi esigenza di carattere tecnico o commerciale. Questo prospetto non deve essere considerato come contratto nei confronti di terzi.

Baxi S.p.A. 10-17 (E)



SERVIZIO CLIENTI
Tel +39 0424 517800
Fax +39 0424 38089